

ミニホイールローダ LK40Z-5/LK50Z-5

■外形寸法図 (単位:mm) 黒文字はLK40Z、赤文字はLK50Z。

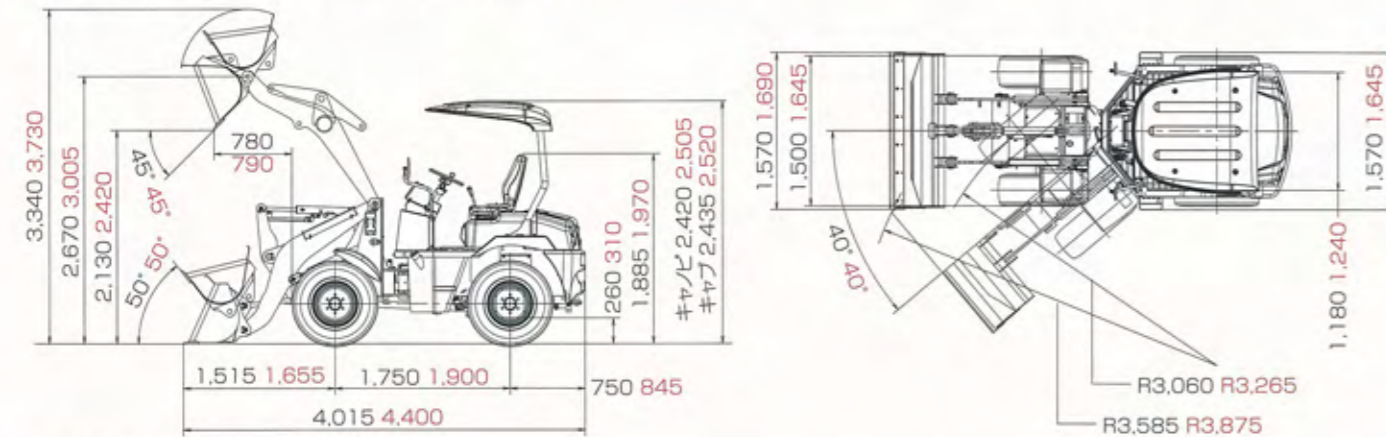

■主な仕様

機種名	LK40Z	LK50Z		
本体型式	LK40Z-5	LK50Z-5		
車名及び型式	コベルコ EDM-RW05	コベルコ EDM-RX05		
●性能				
標準/バケット容量 (山積)	m ³ 0.4	0.5		
常用荷重	kN [kgf]	6.9 [700]	8.4 [860]	
最大掘起力	kN [kgf]	24.0 [2,450]	27.0 [2,760]	
上昇時間	sec	4.5	5.0	
下降時間	sec	2.5	3.0	
バケット前傾時間	sec	0.8	1.0	
走行速度 (前後進)	km/h	0~15	0~15	
最大けん引力	kN [kgf]	22.6 [2,300]	28.4 [2,900]	
登坂能力	% (度)	57.7 (30)	57.7 (30)	
最小回転半径	バケット最外側部	mm	3,585	3,875
	外輪中心	mm	3,060	3,265

単位は国際単位系のSI単位表示で、|内は従来表示です。

■オプション装備品

●運転席	●その他	●アタッチメント	●バケット
ROPSキャブ(4本支柱)	3連バルブ&配管	バケットツース	0.5m ³ バケット
ROPSキャブ(ヒータ&デフロスタ付)	ブームストップ	パレットフォーク	0.6m ³ バケット
サスペンションシート(シートベルト付)	ラジエータ防じんネット	クイックカブラ	LK40Z 0.4m ³ クイックバケット
スノーフリップ	作業灯(前2または前後各2)	スノーバケット	0.5m ³ クイックバケット
フロント&リアウォッシャー	散光式回転灯	アングリングブラウ	0.6m ³ クイックバケット
AMラジオ	速度コントロール	マルチブラウ	0.6m ³ メッキバケット
ヒータ(キャノピ)	付属工具	垂鉛メッキバケット	0.6m ³ バケット
エアコン(キャブ)	IDキー	(40Z:0.6m ³ , 50Z:0.8m ³)	0.8m ³ バケット
		メッキホイール	LK50Z 0.5m ³ クイックバケット
		ロールグラブ	0.6m ³ クイックバケット
		マニュアルフォーク	0.8m ³ クイックバケット
		パレットフォーク	0.8m ³ メッキバケット

※装備品によっては、車検を取得する場合事前に所定の届け出を行う必要があります。
※販売会社オプションを含んでいます。
詳しくは最寄りの営業所にお問い合わせください。

イラストはイメージ



- 運転席から離れる場合はアタッチメントを接地させるなどの適切な措置を講じてください(掲載写真はカタログ用にポーズをつけて撮影したものです)。
- 製品写真にはオプション装備品が含まれている場合があります。
- 本機は小型特殊自動車に分類されます。
- 公道での運転には普通自動車運転免許が必要ですが、装着するオプションアタッチメントによっては大型特殊自動車運転免許が必要となります。
- 機体質量3トン未満の建設機械の運転には「車両系建設機械の運転業務に係る特別教育」の受講が必要です。

コベルコ教習所のモバイルサイト

コベルコ建機株式会社

www.kobelco-kenki.co.jp
東京本社/〒141-8626 東京都品川区東五反田2-17-1 ☎03-5789-2111
東日本コベルコ建機(株) 〒272-0002 千葉県市川市二俣新町17 ☎047-328-7111
北海道・東北支社 ☎0223-24-1141 関東支社 ☎047-328-2322
西日本コベルコ建機(株) 〒660-0086 兵庫県尼崎市丸船町46番地の1 ☎06-6414-2100
中部支社 ☎052-803-1201 関西支社 ☎06-6414-2108
中・四国支社 ☎082-810-3680 九州支社 ☎092-903-4111

■お問い合わせは……

KOBELCO

ミニホイールローダ

MINI WHEEL LOADER

LK40Z
LK50Z



もつと
自由に
快適に。

新しいミニローダ
LK40ZとLK50Z、誕生。

乗り慣れた乗用車と同じフィーリングで運転でき、カンタンに、スムーズに使いこなせるコベルコのミニローダ。これまで道路舗装や管理設といった建設、建築、土木関連だけでなく、除雪、農業、畜産、造園、さらに広く他の業種にまで、じつに多種多様な現場で活躍してきました。そしていま、大容量キャブ搭載による安全性と居住性の向上、オフロード法に適合する最新の環境性能、取りかかりやすさを意識したメンテナンス性、新しい機能的な運転席レイアウト、そしてユーティリティ性を高めたオプション設定の拡充など、新しい魅力も満載のニューモデル登場。よりスタイリッシュに、思い通りに、気持ちよく使えるLK40Z、LK50Zです。



LK50Z
キャノピ仕様



LK40Z
キャブ仕様

- ▲ 視界がひろい
快適キャブを用意。
- ▲ エンジンルームの
整備性アップ。
- ▲ 排ガス削減、
オフロード法に適合。
- ▲ 操作性に優れた
新型インパネ採用。



オフロード法適合
道路運送車両法
平成19年排出ガス規制適合車

低燃費のコベルコ!
低炭素社会の実現へ



この仕様は予告なく変更する場合があります。LK40Z/LK50Z-5-501-1 20B03MF
本機のご使用にあたっては取扱い説明書を必ずお読み下さい。

安 | 全 | 性

安全は意識せずにきっちりと確保する。



●大容量ROPS※
キャブを搭載。
(キャブ仕様)
※転倒時オペレータ保護構造

巻き取り式
シートベルト



ライフハンマ

●大きなガラスで安全確認が
しやすいキャブ視界。(キャブ仕様)



前方視界



ヒータ&デフロスタ

- フロントガラスを下部に広げて足元視界をクリアに。
- 冬場のフロントガラスの曇りをとるデフロスタを装備。
- 薄暮時および夜間の作業視界を確保する前方/後方作業灯。(キャブ仕様オプション)
- キャノピ仕様にはヒータを設定。(オプション)

●各種スイッチをインストルメント
パネルに集中配置。



エルゴノミクスに基づいた
スイッチレイアウト。マ
シン状況の確認や操作の
しやすさが向上。

●安全確保を各種システムがサポート。



- エンジン停止時の駐車ブレーキ
掛け忘れを防ぐ警告ブザー&ランプ。
- 走行シフトレバーがニュートラル
でなければエンジンが始動しない
メカニズム。
- 作業レバー、走行シフトレバーと
もに誤操作防止のロック機構付き。
- 後進時に周囲に注意を促すバ
ックブザーを標準装備。



ロック付き作業レバー(上)、同シフトレバー(下)

メ | テ | ナ | ン | ス | 性

点検・整備は取りかかりやすさが大切だ。

●ワンアクションで開閉できるワイドオープンボンネット。



●アプローチしやすい
エンジンルーム・各種機器。



汚れ防止トレイ

- 交換容易な
エンジンオイル
フィルタは汚れ
防止トレイ付き。
- 内部の清掃
がしやすい上
面フランジ付き燃料タンクを採用。
- エンジンオイルドレン、エンジン冷却水ド
レンコックを使いやすい位置に。
- 燃料切れ時にもスピーディな復帰を実現する
自動エア抜き機能。

●交換容易な
エンジンオイル
フィルタは汚れ
防止トレイ付き。
●内部の清掃
がしやすい上
面フランジ付き燃料タンクを採用。

環 | 境 | 性

先駆けた環境性能で胸を張る。



●オフロード法※に適合。

欧州Stage III A、米国Int. Tier4にも適合する次世代型の低公
害エンジンを搭載。*特定特殊自動車排ガス規制等に関する法律



国土交通省の
低騒音型建設機械に
指定。

作 | 業 | 性

パワフルな能力を思いどおりに使いこなす。

●ブームの構造強度を
大幅にアップ。

側面板の厚さをポリウムアップ。作業の
安定性向上。



LK40Z
キャブ仕様

●バケットの水平取りが容易。

バケットダンプ後に作業レバーを掘削側に入れるだけで自動
的に水平に。そのままブームを下げればピタッと水平をキープ。

●11トンドンプにも積み込み可能な、
余裕のダンピングクリアランス。

●給油サイクルを大幅に延長。

燃料タンク容量 **30%UP** (従来機比)

●クリーブ速度
コントロール機能を装備。(オプション)

エンジン回転数を高回転に保つ必要
があるスイーパーやロータリ除雪アタ
チメントなどを装着した場合でも、低
速での走行が可能。

●余裕ある高出力エンジンを搭載。

LK40Z	LK50Z
22.6kW	30.1kW
(従来機21.5kW)	(従来機27.4kW)

●クラス最大の持ち上げ力を実現。

常用荷重	
LK40Z	LK50Z
700kgf	860kgf
(従来機650kgf)	(従来機820kgf)

快 | 適 | 性

ゆとりある自由な動きで操作を楽しむ。

●足元のスペースに余裕を持たせた運転席。



●室内レイアウトもスッキリとした
大容量キャブ。(キャブ仕様)

- 開口幅を大きく広げた乗降しやすいワイドドア。(キャブ仕様)
- 冬場にうれしい前面窓と足元2方向からのパワフルヒータ。(キャブ仕様)
- 汚れにくいフロアシートを採用。
- 夏場も快適なエアコン。(キャブ仕様オプション)
- 冬場も足元快適なヒータ。(キャノピ仕様オプション)



ヒータ&デフロスタ



カップホルダ

走 | 行 | 性

オートマチック車感覚でスムーズに走る。

●無段変速でスムーズな
発進停止ができるHST。

●レイアウトからステア
リング感覚まで乗用車に
近づけた運転席まわり。

●安定した走行姿勢を
キープするリヤ
オシレーション機構。

●狭い現場でもスムーズに
作業が行える小回り性。

最小回転半径(外輪中心)

LK40Z

3,060mm

LK50Z

3,265mm



LK50Z
キャノピ仕様



足踏み式パーキングブレーキ