

## 安全性

### Aerial Angle<sup>®</sup> (エアリアルアングル) **NEW**

周囲映像をモニターで確認できます。モニター映像は、コンソールに配置したスイッチにより周囲/右+後方/左右+後方に切り替えて表示できます。



### ステーションリモード **NEW**

操作開始前に機械の検知エリアに侵入した人や物などの移動体を認識し、警報ブザーと共にモニター上に○マークを表示させ、オペレータに注意を喚起します。



※写真は、夜間時にオプションのLED周囲照明を点灯して撮影しました。

〈注〉本機能は、作業前の周囲確認時に接近者(移動体)を目立たせて、オペレータの周囲確認を補助する機能です。なお、機械操作中は、検知機能を停止しています。本機能は、あらゆる条件で移動体を検知するものではありません。システムに頼った操作を行わないでください。ご使用前に、必ず「取扱説明書」をよく読み、正しくお使いください。

### 操作レバー自動ロック **NEW**

キースイッチを「ON」の位置にした状態で、操作レバーまたは走行ペダルを作動状態のままロックレバーを解除すると、ブザーとともにモニターに警告が表示され、車体の動作を停止させることで意図しない誤操作を抑止します。



### シートベルトリマインダ **NEW**

シートベルト未装着の場合、ロックレバーを解除すると、警告灯が点滅しブザーにより注意喚起します。



## 落下防止機構

### ■ 落下防止弁を装備

テレスコ伸縮シリンダとブームシリンダに落下防止弁を装備。配管およびホースの損傷によるアタッチメントの落下を防止します。



ロープ切断時落下防止装置

### ■ ロープ切断時落下防止装置

ダブルロープを採用した引上げ・押込みロープは、万一どちらかのロープが切断したときに、もう片方のロープでテレスコアームの落下を防止します。

## ロープ異常警報装置 (WIRE ROPE ALARM)

作業中はPOWERが点灯 (緑) します。引上げロープ (PULL-UP) または押込みロープ (PRESS DOWN) の2本のうち、どちらかが切断したり、異常な伸びが発生すると点灯 (赤) し、ブザーで異常を知らせます。また、バケットが作業地点に着地したときもブザーで知らせてくれます。



ロープ異常警報装置

## メンテナンス性

### 4点つりポイント

分解輸送時に便利な4点つりポイントをテレスコアーム部に装備しました。



予防保全と機械寿命の延長へ  
**世界初・オイル監視センサによる24時間・監視ソリューション**  
〈日立建機のオイル監視センサ〉

油圧システムの血液ともいえるオイル。エンジンおよび油圧機器に装着したオイル監視センサで稼働中の機械のオイル状態を監視。オイルの異常を検知することで、予防保全と機械寿命の延長に貢献します。

\*2018年4月現在、油圧シリンダに関するオイル監視ソリューションについて、当社調べ  
\*\*エンジンおよび油圧機器のオイル状態を、24時間(稼働時のみ)データ収集し、定期的に配信するシステム

ZAXIS-6 シリーズ

HITACHI

Reliable solutions

# テレスココラム仕様機 (ロープ式)

APPLICATION & ATTACHMENT



- カタログに記載した内容は、予告なく変更することがあります。機械の色および内装色は撮影、印刷インキの関係で実際の色とは異なって見えることがあります。
- 掲載写真は、オプション品を含んでいます。また、販売仕様と一部異なる場合があります。
- 機体質量3トン以上のバケットを装着した建設機械の運転には「車両系建設機械(整地・運搬・積込み用・掘削用)運転技能講習修了証」の取得が必要です。
- ZAXISは、日立建機(株)の登録商標です。

## 日立建機株式会社

東京都台東区東上野2-16-1 〒110-0015  
営業本部 ☎(03)5826-8150  
www.hitachicm.com/global/jp

## 日立建機日本株式会社

埼玉県草加市弁天5-33-25 〒340-0004  
販売本部 ☎(048)935-2111  
japan.hitachi-kenki.co.jp



お近くの販売店および  
教室を検索できます。



正しい操作と、周囲への思いやりは、安全作業の第一歩です。  
ご使用前に、必ず「取扱説明書」をよく読み、正しくお使いください。

お問い合わせは、お近くの日立建機販売店へ

## ZAXIS 225 USRLC

|            |                    |
|------------|--------------------|
| ■ 型式       | ZX225USRLC-6       |
| ■ エンジン定格出力 | 122 kW (166 PS)    |
| ■ 運転質量     | 31,400 kg          |
| ■ バケット容量   | 0.8 m <sup>3</sup> |
| ■ 最大垂直掘削深さ | 21,000 mm          |

後方小旋回機により、省スペースでの作業を可能に

# テレスコラム仕様機 (ロープ式)

Telescopic Arm (Rope type)

**NETIS** 登録  
国土交通省特種技術登録システム  
後方監視カメラ搭載油圧ショベル  
登録番号 CG-110011

特定特殊自動車  
排出ガス 2010年基準  
適合車

国土交通省  
超低騒音型建設機械  
指定機

2020年燃費基準  
100%達成建設機械

OPERATOR SUPPORT  
より機能的に、より安全に  
親切なオペレーターサポート  
機能を搭載。

## 耐久性

### 着脱式カバーとロープの長寿命化

テレスコームトップ部の着脱式カバーにより、  
雨風からロープを保護しています。さらに、日立  
独自の伸縮システムにより、ロープの長寿命化  
を実現しています。



### ロープ交換間隔：1,800 時間

ロープ交換間隔はロープの状態により異なります。

## 作業性

### スライドキャブにより、掘削面の視認性を向上

標準機のキャブよりも前方へ設置したキャブは、スライド機構により掘削  
面をより見やすい位置に調整することができます。さらに、足元に設置し  
た床窓により、死角を減らしています。

### 最大キャブスライド量：1,250 mm



スライドキャブ

開閉可能なキャブ床窓

### USB充電ポート(2A出力)

NEW

スマートフォンやタブレット端末へ  
の給電に対応するために、キャブ内  
にUSB充電ポート(2A出力)を用  
意しました。



### シリンダの信頼性向上 NEW

シリンダ外周をフレームで覆い、掘削  
時の負荷を低減することで、クラム  
シェルバケットのシリンダ損傷およ  
び油漏れのリスクが大幅に減少し  
ました。



新クラムシェルバケット：S-SP80-5

### 揺れの少ないキャブ

ガタを少なくするために接触面の大きなスライ  
ドプレート式を採用。揺れの少ないキャブで快  
適な作業が可能です。

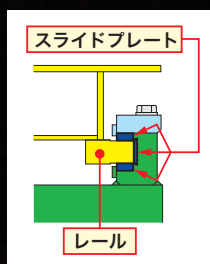

スライドレール機構

### LED作業灯 NEW

長寿命で省エネ性能に優れたLEDライトを標準化しました。さらに、作業  
灯スイッチをON時にエンジンスイッチをOFFにすると、約30秒間ライト  
が点灯しつづけば夜間の降車シーンをサポートします。



車体右前

ブーム

## 作業範囲図

単位：mm

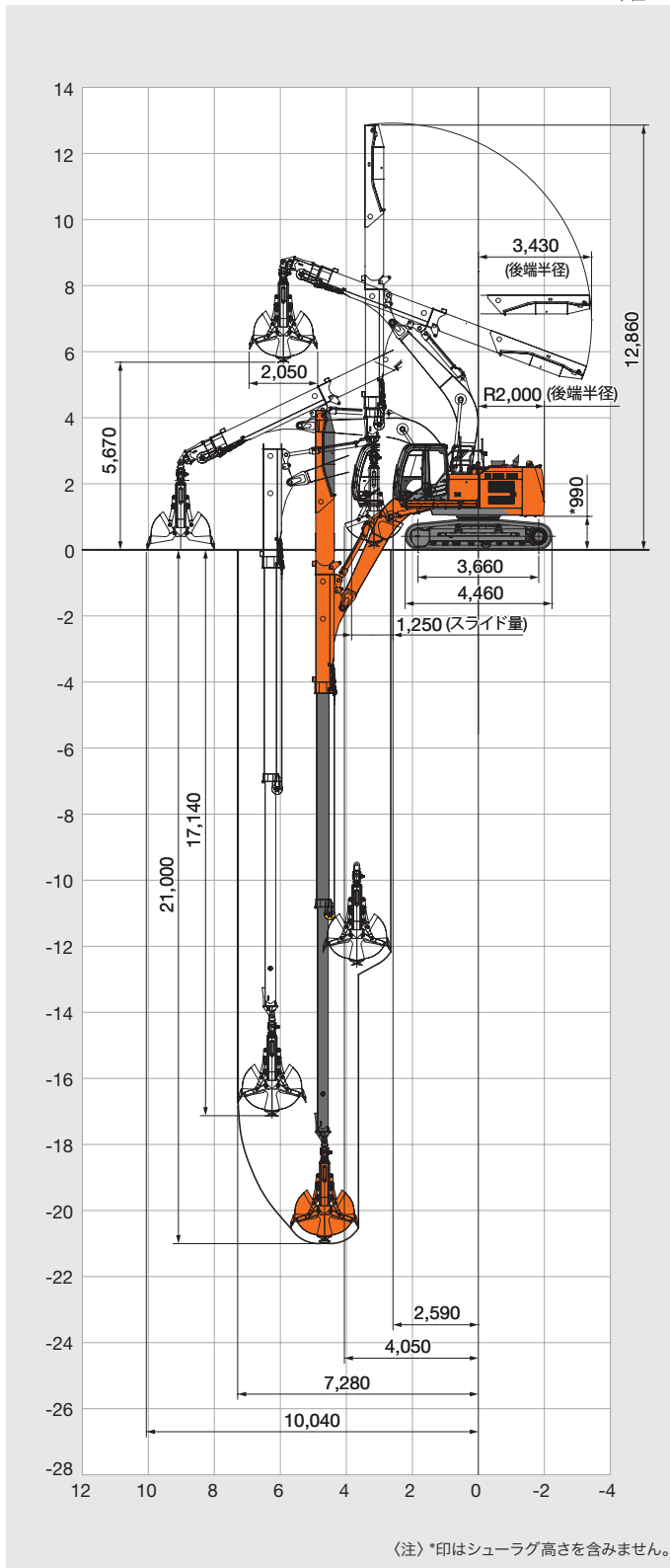

(注) \*印はシューラグ高さを含みません。

## 寸法図

単位：mm

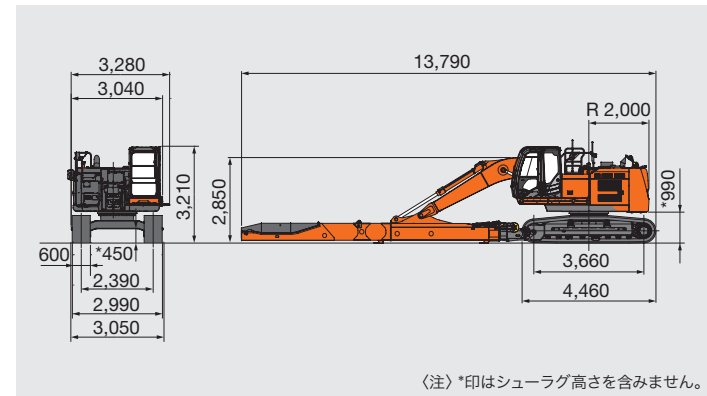

(注) \*印はシューラグ高さを含みません。

## 仕様 (スライドキャブ付き)

| 型 式             | ZX225USRLC-6                  |                           |           |
|-----------------|-------------------------------|---------------------------|-----------|
| テレスコーム型式        | S-TC200R-8                    |                           |           |
| 伸縮方式            | 油圧シリンダ + ワイヤロープ               |                           |           |
| 運転質量            | kg                            | 31,400                    | 31,800    |
| バケット容量          | m <sup>3</sup>                | 0.8                       |           |
| シュール幅           | mm                            | 600                       | 700       |
| 接地圧             | kPa (kgf/cm <sup>2</sup> )    | 65 (0.66)                 | 57 (0.58) |
| エンジン            |                               |                           |           |
| 名称              | いすゞ AR-4HK1X                  |                           |           |
| 形式              | 水冷式 4 気筒直接噴射式 電子制御式           |                           |           |
| 定格出力            | kW/min <sup>-1</sup> (PS/rpm) | 122 / 2,000 (166 / 2,000) |           |
| 特定特殊自動車排出ガス届出型式 |                               |                           |           |
| 特定特殊自動車の車名および型式 | 日立 DFCA                       |                           |           |

## 仕様 (クラムシェルバケット)

| 型 式    | S-SP80-5       |            |
|--------|----------------|------------|
| バケット容量 | m <sup>3</sup> | 0.8        |
| 最大掘削力  | kN (kgf)       | 69 (7,040) |
| 全高     | mm             | 2,770      |
| 全開時高さ  | mm             | 2,370      |
| 閉幅     | mm             | 1,780      |
| 開口幅    | mm             | 2,050      |
| シェル幅   | mm             | 970        |
| 爪数     | 本              | 7          |
| 質量     | kg             | 1,300      |

## 分解寸法図

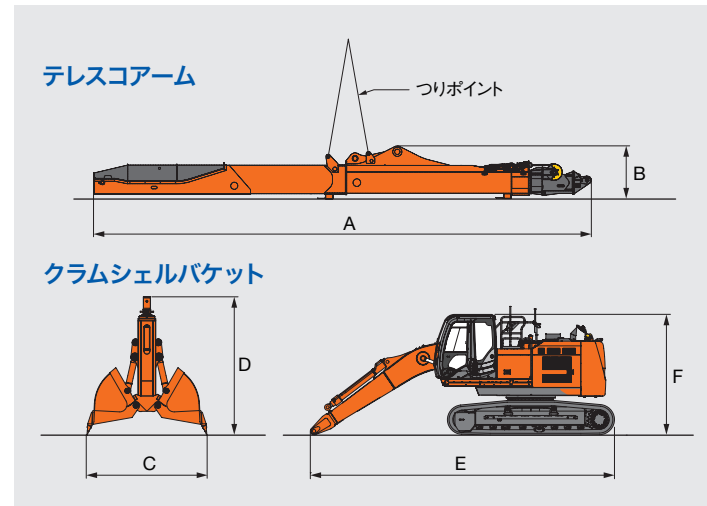

## 主要装備品

|            |                                   | ZX225USRLC-6                   |                    |  |
|------------|-----------------------------------|--------------------------------|--------------------|--|
|            |                                   | ◎                              | ●                  |  |
| フロント       | ブーム (テレスコ配管付き)                    | ◎                              |                    |  |
|            | テレスコーム                            | ◎                              |                    |  |
| 上部旋回体      | シェルプッシュ式クラムシェルバケット (エジェクタ付き)      | ◎                              | 0.8 m <sup>3</sup> |  |
|            | 増量カウンタウエイト                        | ◎                              |                    |  |
| キャブ・室内装置   | アタッチメント速度切替え配管 (2ポンプ合流)           | ◎                              |                    |  |
|            | 本体配管：テレスコ用                        | ◎                              |                    |  |
|            | スライドキャブ (床窓付き)                    | ◎                              |                    |  |
|            | アタッチメントペダル：テレスコーム伸縮用              | ◎                              |                    |  |
| 安全装置       | 外気導入式加圧式フルオートエアコン (ホット&クールボックス付き) | ◎                              |                    |  |
|            | 水準器                               | ◎                              |                    |  |
|            | 操作レバー自動ロック                        | ◎                              |                    |  |
|            | シートベルトリマインダ                       | ◎                              |                    |  |
|            | USB 充電ポート (2A 出力)                 | ◎                              |                    |  |
|            | 下部走行体                             | ◎ / ● / ●                      |                    |  |
|            | 安全装置                              | Aerial Angle® (ステーションナリーモード付き) | ◎                  |  |
|            |                                   | ロープ異常警報装置：テレスコーム用              | ◎                  |  |
|            |                                   | ロープ切断時落下防止装置：テレスコーム用           | ◎                  |  |
|            |                                   | 落下防止弁：テレスコーム用                  | ◎                  |  |
| 落下防止弁：ブーム用 |                                   | ◎                              |                    |  |
| 作動警報灯      |                                   | ◎                              |                    |  |
| 運転者落下防止ガード |                                   | ◎                              |                    |  |
| その他        | 後方監視カメラ                           | ◎                              |                    |  |
|            | 巡回警報装置                            | ●                              |                    |  |
|            | 走行警報装置                            | ●                              |                    |  |
|            | 電動式グリースガン                         | ◎                              |                    |  |
|            | キャブ上作業灯 (2 個)                     | ◎                              |                    |  |
|            | LED 作業灯 (ブーム左側 / 車体右側)            | ◎                              |                    |  |
|            | カメラシステム (テレスコ掘削用)                 | ●                              |                    |  |
| その他        | 4WAY マルチレバー                       | ●                              |                    |  |
|            | 無線式リモコンシステム                       | ●                              |                    |  |
|            | ConSite OIL                       | ◎                              |                    |  |

